



Nai vola dusidusi ni  
kena susu na qari e  
dau qolivi mai

Nai vola dusidusi oqo e vakailavotaka na Kerrest Johnson Family Charitable Fund kei na Blue Action Fund.

Copyright: ©2021 Wildlife Conservation Society

DOI: 10.19121/2021.Report.39873

Na dodonu kece e taukeni. Nai lavelave oqo ena sega ni dua tale na kenai lavelave taucoko se vakatikina vakavo sara kevaka e solia na kenai taukei na veivakadonui. Ke ko via kerea na veivakadonui, e sa na kerei mo na veitaratara yani kina Wildlife Conservation Society's Fiji Country Program ena [infofiji@wcs.org](mailto:infofiji@wcs.org)

Itaba ena mata ni vola (mawi ki nai matau): E sa vakarautaki tu na qari lelevu me ra volitaki. Tara oti na bai ni qari e Tavea. Bai ni ua e Bua Lomanikoro kei Tiliva.

Itaba ena loma ni vola: Nai taba taucoko e vakarautaka ko Ana Ciriyaawa, vakavo sara ke toqai toka kina ni dua tale e tabaka.

Tuvani ni lewe ni vola: Kate Hodge

Citation: WCS (2021) Nai vola dusidusi ni kena susu na qari e dau qolivi mai. Wildlife Conservation Society. Suva, Fiji. 36 pp.

Vakarautaka ko: Ana Ciriyaawa

Veivuke kina ko: Rosi K. Batibasaga, Fareea Ma, Sangeeta Mangubhai, Vutaieli B. Vitukawalu

Veivuke ena kena vakadewataki ko: Eferemo Kubunavanua kei Waisea Naisilisili

### [Na Vakavinavinaka](#)

Vakavinavinakataki ko Karl Banamu, Trevor Boslogo kei ratou nai lawalawa ni WCS mai Papua New Guinea ena nodratou vakatara me keitou vakayagataka nai yaya ni cakacaka ni kena biu vata nai vola dusidusi oqo. Keitou vakavinavinakataki Apenisa Maracava kei Butch Juanga mai na The Crab Company (Fiji) Ltd ena nodrau veituberi ena kena vakarautaki nai vola dusidusi oqo.

## Nai tuvatuva ni lewe ni vola

---

<b>Nai vakamacala taumada</b>	<b>4</b>
<b>Digitaki ni vanua ena rawa ni dabe kina na bai ni qari</b>	<b>6</b>
<b>Nai walewale ni kena tara na bai ni qari</b>	<b>9</b>
<b>Tara nai kawakawa</b>	<b>10</b>
<b>Tara na bai ni qari</b>	<b>12</b>
<b>Vakadaberi ni bai e na soso</b>	<b>16</b>
<b>Bai ni sasabai e uciwai</b>	<b>20</b>
<b>Vakatawani na bai ni qari</b>	<b>21</b>
<b>Nai vesuvesu matau ni qari</b>	<b>31</b>
<b>Dikevi na rawa ka ni bisinisi</b>	<b>33</b>

## Nai vakamacala taumada

---

Na qari<sup>1</sup> (Yaloyalo 1) e dau kune ena vanua veidogo, veivutia (loga ni co ni waitui) kei na veigusu ni uciwai kece e Viti. Nai qoliqoli ni qari e dua nai qoliqoli bibi ka ra dau vakaitavitaki ira kina vakalevu na marama mei vurevure ni kakana kei nai lavo ena loma ni vuvale.

E sasalu sau levu na qari ka sa dua sara na gauna balavu na kena maketetaki se volitaki voli mai. E dau veiveisau na kenai sau ena vuqa na gauna, ia, nai sau ni qari ena makete levu e Suva, e volitaki vakayadudua tiko na qari levu ena \$20 – \$25 ka ra volitaki tiko na qari lelevu sara ena \$30 – \$40. E duidui talega nai sau ni dua nai tui ni qari ka rawa ni tiko mai na \$65 – \$140. E vakatau na kenai sau ena lelevu kei nai wiliwili ni qari e tiko ena dua nai tui. Era volitaki qari ko ira na marama ena veimakete lelevu, sitoa, otela, vale ni kana ka so ena veibati ni gaunisala. E vakatau talega nai sau ni qari ena kena lelevu, bibi, na nona bula se mate kei na tiko taucoko ni yagona. E tiko ga na nodra gagadre na dau volivoli. Eso era vinakata me ra volia ga na qari e se bula tiko, ka so era na volia ga na qari yalewa se na qari tagane (Yaloyalo 2).

E levu nai yaragi ni qoli e ra dau vakayagataka o ira na dau qoli qari me qolivi kina na qari (siwa kei na batina, taraki, lawa, moto). Era sa dau lako talega vakawasoma ki qoli me rawa ni ra sotava na tubu ni gagadre ni voli qari. Ni sa toso cake nai vakarau ni qoli, ena rawa ni vakavuna me qolivi vakasivia kina na qari ke sega ni qolivi vakamatau. E na vuku ga ni kena maroroi nai qoliqoli oqo, e ka bibi me na vakarautaki kina e dua nai tuvatuva ni kena qolivi vakamatau na qari kei na taqomaki ni veidogo.

## Nai naki ni vola dusidusi oqo

E a buli nai vola dusidusi oqo me vukea na nodra vakavulici ko ira na dau qoli qari ena kena qolivi vakamatau ka susugi se vakalevulevu ni qari me rawa ni sautu tikoga kina nai qoliqoli ni qari ka vukea talega na rawaka vakavuvale.

E na rawa ni susugi na qari ena loma ni bai ka rawa ni vakatikori e veidogo. Na kenai naki sai koya me vakuri na kena bibi ka vukei na kena toso cake nai sau ni qari, vakauasivi ena veimakete ka volitaki kina vakabibi (*weight*) na qari.

---

1 Nai tukutuku vakamatalailai ni qari e rawa ni kunei ena SPC Factsheet: Mangrove crab (*Scylla serrata*). Kau mai ena: <https://coastfish.spc.int/home-pages/393-guide-and-information-sheets-for-fishing-communities>

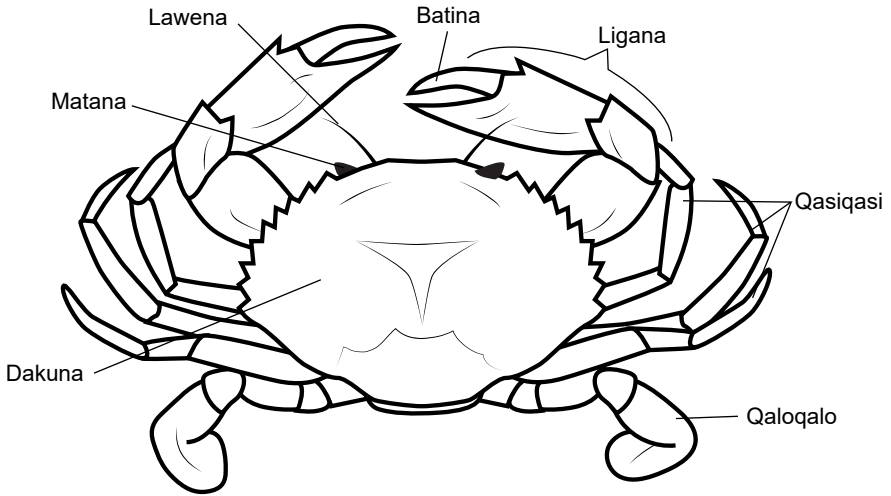

Yaloyalo 1: Na yago ni qari dina.

Qari gone kei na qari matua - tagane

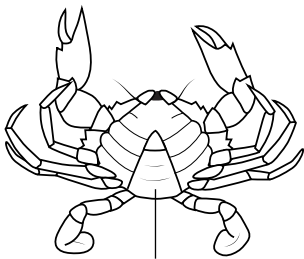

Qiqo na seni ketena

Qari gone - yalewa

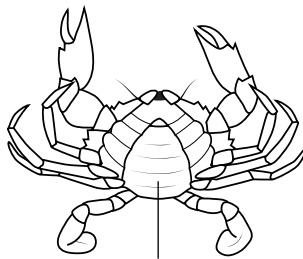

Via raba vakalailai na seni ketena

Qari matua - yalewa

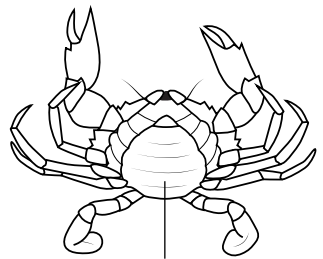

Raba na seni ketena

Yaloyalo 2: Na duidui ni vakatakilakila ni seni qari vua e dua na qari tagane kei na qari yalewa.

## Digitaki ni vanua ena rawa ni dabe kina na bai ni qari

Ni bera ni ko digitaka na vanua e na dabe kina na bai ni qari, raica matua na veika oqo:

- ▶ Me vanua maravu ka sega ni kaukauwa kina na cagi kei na ua (Yaloyalo 3).
- ▶ Me tiko voleka ena koro se nai tikotiko me rawarawa na kena lakovi kei na kena yadravi (Yaloyalo 4).
- ▶ Me kua ni tiko volekata na vanua dau benuci wasoma se nai vakata ka rawa ni drodro mai kina na wainimate ni vakabulabula ni qele kei nai tei (Yaloyalo 5).
- ▶ Me kua ni tiko volekata na vanua e drodro mai kina na waidroka (Yaloyalo 5).
- ▶ Me tiko ena vanua ka dau yacova na waitui ena gauna ni ua levu (Yaloyalo 6).
- ▶ Me titobu vinaka na soso me rawarawa na kena vakadaberi na bai ena gauna e tara kina (Yaloyalo 6).

Yaloyalo 3: Kakua ni biuta na bai ni qari ena vanua e kaukauwa kina na cagi kei na ua. Biuta ena vanua ruru ka dau curuma vinaka na ua ena gauna ni ua levu.

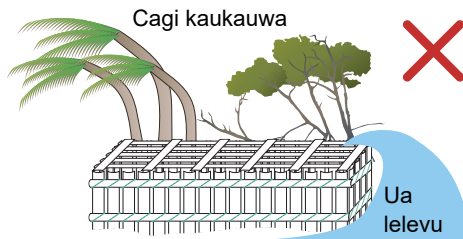

Vanua ruru e veidogo

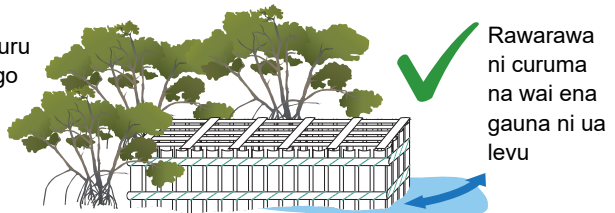



Digitaka na vanua voleka  
me rawarawa na kena  
lakovi kei na kena yadravi

Yaloyalo 4: Tara voleka ena koro se nai tikotiko na bai ni qari me rawarawa na kena lakovi kei na kena yadravi ke dua e via mai butako.

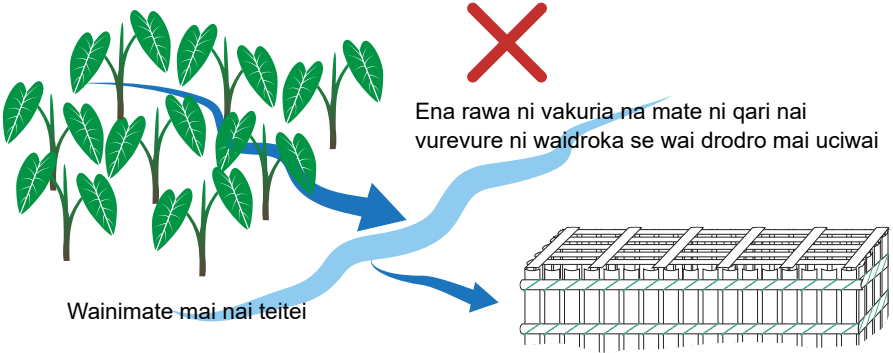

Wainimate mai nai teitei

Ena rawa ni vakuria na mate ni qari nai  
vurevure ni waidroka se wai drodro mai uciwai

E rawa ni vakaleqa na qari kei na vanua na  
wai ca ka rawa ni vakavu tauvimate talega

Yaloyalo 5: Kakua ni tara na bai ni qari ena yasa ni teitei se uciwai baleta e rawa ni vakagaga na qari na wainimate e vakayagataki (*manure*) ka rawa ni vakavu tauvimate talega vei keda.



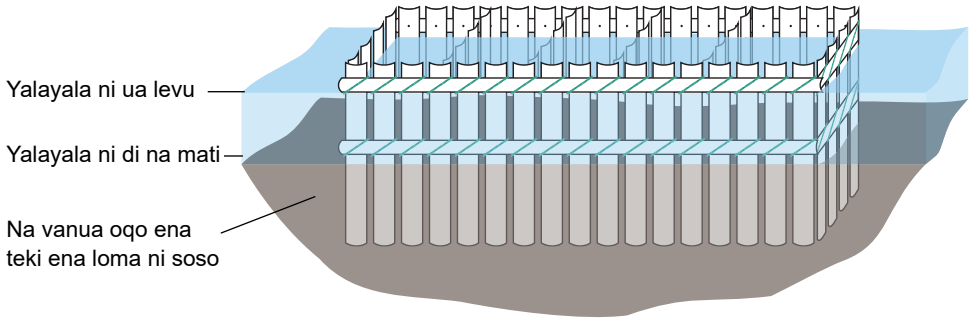

Yaloyalalo 6: Vakadaberi vakavinaka ni bai ni qari.

Ena gauna ko vakadabera kina na bai ni qari, e dodonu me na curumi wai tiko vakalailai ena gauna ni di na mati. E rawa talega ni mamaca na vanua e tiko kina na bai ena gauna ni di na mati ia e dodonu me na curumi wai tiko ena gauna e ua levu kina na vanua. E dodonu me na veicurumaki vakavinaka toka kina na wai me rawarawa na nodra cegu na qari.





## Nai walewale ni kena tara na bai ni qari

E levu tu nai walewale ni kena tara na bai ni qari. Ia, ni dikevi na bula ni dua na qari kei na tiko vakarawarawa ni gacagaca ni kena tara na bai ena loma ni tikotiko, nai walewale ni bai ni qari ka toqai toka e ra qori e walewale matau duadua ka veiganiti kei keda (Yaloyalo 7). Me 200 na senitimita na kena balavu, 40 na senitimita na kena raba ka 80 na senitimita na kena titobu. E sa na qai wasei vaka 5 na kisi oqo ka rauta toka ni 40 x 40 na senitimita na kena levu. E na teki e loma ni soso e rauta ni veimama ni bai ka na qai vo toka ga e 40 na senitimita me toka ena dela ni soso. Ena vakaisogo talega me kua ni ra dro kina ki tautuba na qari.

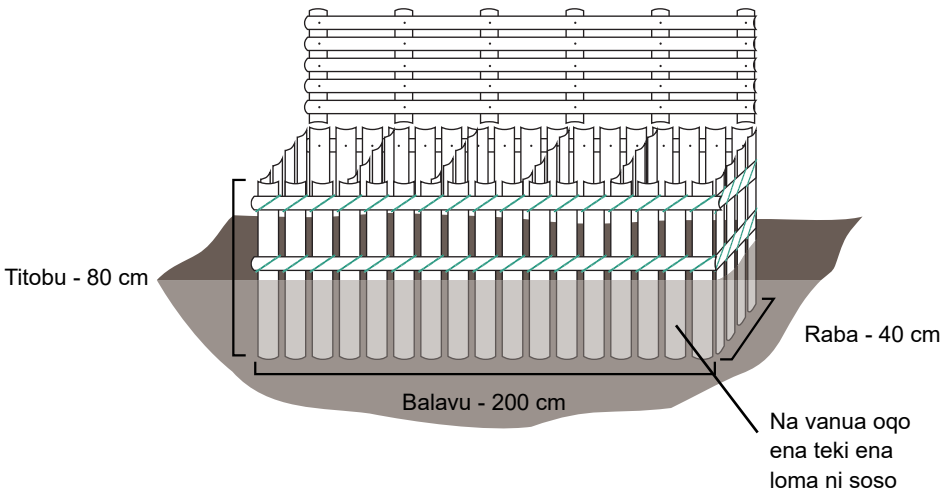

Yaloyalo 7: Nai walewale ni tara bai ni qari.

Na kau vinaka duadua me vakayagataki ena kena tara e dua na bai ni qari sai koya na bitu baleta ni tu vakarawarawa tu ga ena koro kei na bati ni veiuwai. E na kaukauwau ke vakamamacataki vakavinaka na bitu matua ni bera ni vakayagataki.



## Tara nai kawakawa

### Yaya ni cakacaka e gadrevi kina

- ▶ Nai sele kava
  - ▶ Nai tuki
  - ▶ Nai varo
  - ▶ Nai vakarau (tape)
1. Bitu (me vakarauta ga na balavu ni kawakawa)
  2. Taba ni dogo (me kau vakababa e dela ni 2 na duru qai taqa e cake na bitu)
  3. Nai vako 3 na idi (7.6 cm)  
Nai vako 4 na idi (10.2 cm)
  4. Dali (3 mm)

Vakasala: Ena taura e 2 na auwa na kena tara e 1 na kawakawa ka 10 na kalawa (10 m) na kena balavu ke rau veivuke vata kina e lewe 2 na tamata. Ia, kevaka e lewe levu era veivuke, ena rawa ni vakalailaitaka na gauna ni kena tara.

E dodonu me na tara e liu na kawakawa (Yaloyalo 8) ni bera ni vakadaberi na bai ni qari. E rawa ni ko vakayagataka na bitu mei kawakawa ka na vakatau na kena balavu ena levu ni bai ni qari o nanuma mo na tara. Me na balavu vinaka na bitu ka na vakayagataki me duru me rawa ni kaukauwa vinaka na kawakawa. Na kawakawa e vakarawarawataka na nomu sikova tiko na bai ni qari baleta ni o na sega ni butu soso se suasua. E maroro iko talega mai na mavoa ka vakatalega kina na veika eso ena rawa ni ciciri mai ena gauna ni ua levu. E rawa ni vakabalavutaki nai kawakawa ke sa tubu cake nai wiliwili ni bai ni qari. **Era bula e veidogo na qari ka sa kerei vakabibi me kua ni musuki se cavulaki na dogo ke o via tara na bai ni qari kei na kawakawa baleta e na rawa ni vakaleqa nai qoliqoli ni qari.**

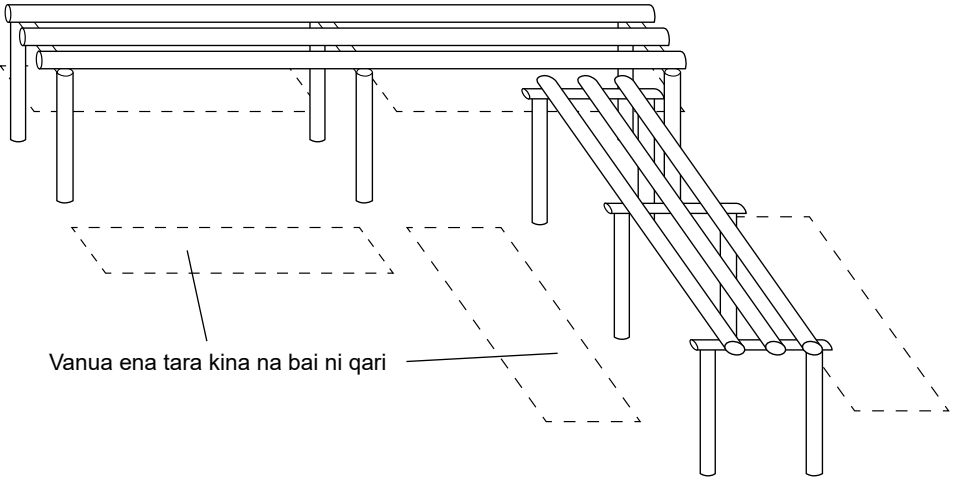

Yaloyalo 8: Na tuvani vinaka ni bai ni qari ena vakarawarawataka na kena qaravi kei na kena yadravi.

## Tara na bai ni qari

### Yaya ni cakacaka e gadrevi kina

- ▶ Nai sele kava
- ▶ Nai tuki
- ▶ Nai varo
- ▶ Nai vakarau (tape)
- ▶ Bitu (200 cm, 40 cm, 80 cm) – vakavoca toka e 5 cm
- ▶ Nai vako 2 na idi (5.1 cm)
- ▶ Nai vako 3 na idi (7.6 cm)
- ▶ Wa (*raffia*)
- ▶ Dali (3 mm)

Vakasala: E na taura toka e 1 – 2 na auwa na kena tara e dua na bai ni qari ka lima na kena rumu ke tara e dua ga na tamata. Ia, kevaka e lewe levu era veivuke, ena rawa ni vakalailaitaka na gauna ni kena tara.

### Nai dusidusi

1. Varota vakamatau na bitu ena 3 nai vakarau; 200 na senitimita (A), 80 na senitimita (B) and 40 na senitimita (C).
2. Bola na bitu me rauta na 5 na senitimita na kena raba. (Droini e sega ni o koya na kenai vakarau dina)

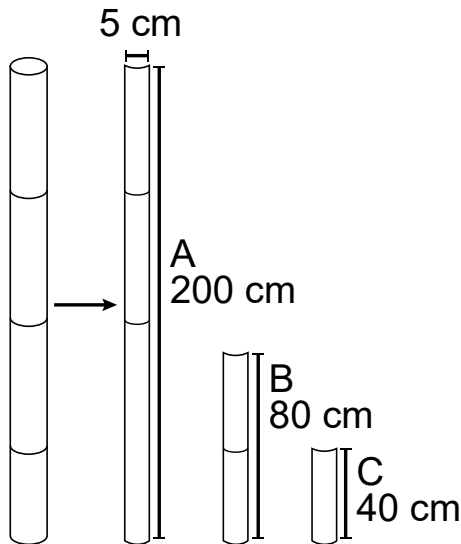

3. Tuvana e 2 na tikina **A** ka me 40 na senitimita na kena veiyawaki mo tara kina na lalaga balavu.

4. Tuvana ka vakota vakayadudua vakababa e delana na tikina **B**. Veiyawakitaka me rauta ni 3 na milimita (3 mm) na tikina **B** me vakarawarawataka na veicurumaki ni wai e loma ni bai. Vakayagataka nai vako 2 se 3 na idi mo vakota vata kina na bitu. Oqo ena vakatau ena vavaku ni bitu. Tara e 2 na lalaga levu vaka oqo.

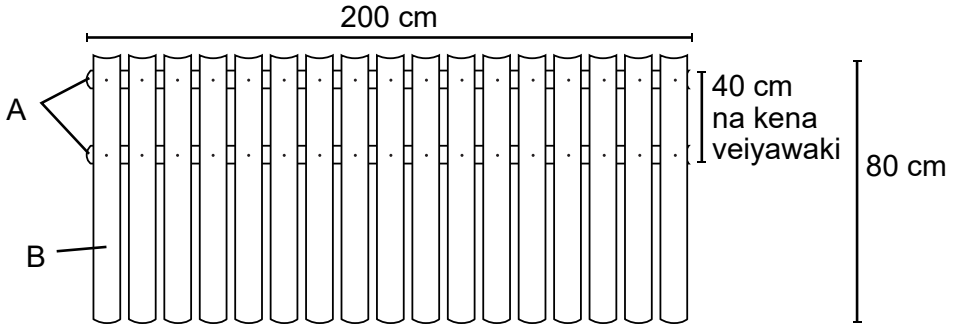

5. Tuvana e 2 na tikina **C** ka me 40 na senitimita na kena veiyawaki mo tara kina na lalaga lalai.

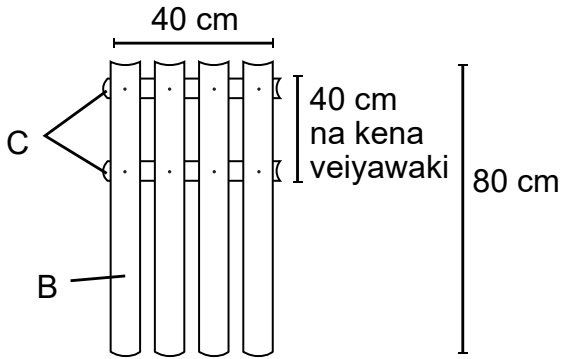

6. Tuvana ka vakota vakayadudua vakababa e delani tikina **C** na tikina **B**. Veiyawakitaka me rauta ni 3 na milimita (3 mm) na tikina **B** me vakarawarawataka na veicurumaki ni wai e loma ni bai. Vakayagataka nai vako 2 se 3 na idi mo vakota vata kina na bitu. Oqo ena vakatau ena vavaku ni bitu. Tara e 6 na lalaga leleka vaka oqo.
7. Tuvana vata e 6 na tikina **C** ka me 40 na senitimita na kena veiyawaki. Oqo mo na tara kina nai sogo ni bai ni qari.
8. Tuvana ka vakota vakababa e delana e 5 se 6 na tikina **A**. Veiyawakitaka me rauta ni 3 na milimita (3 mm) na tikina **A** me vakatara na rarama me curu e loma ni bai. Vakayagataka nai vako 2 se 3 na idi mo vakota vata kina na bitu. Oqo ena vakatau ena vavaku ni bitu.

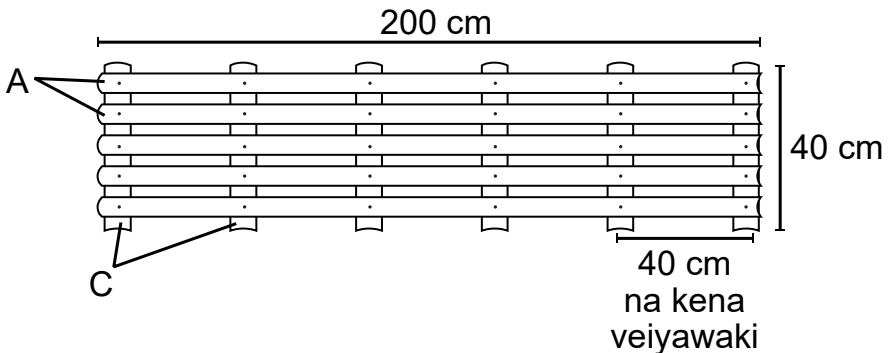

9. Vakayagataka nai vesuvesu ni dali ka toka e ra (*double half-hitch knots*) mo vesuka vakaukauwa kina na lalaga ni bai ni qari. Ena sega ni gadrevi mo vesuka vata na lalaga ni bai ke vavaku vinaka na bitu ka sega ni kasere ena gauna o vakota kina.

Matai ni kalawa

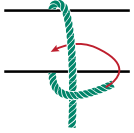

Matai ni vesu

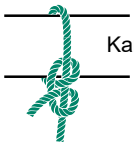

Karua ni vesu

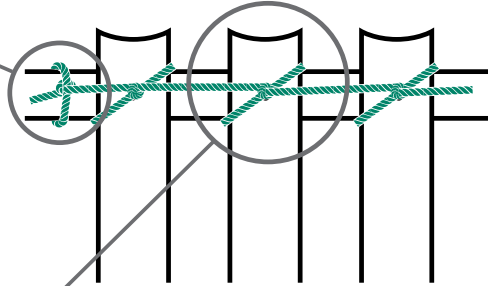

Karua ni kalawa



Matai ni vesu



Karua ni vesu



Dre me kaukauwa nai vesu ni dali



## Vakadaberi ni bai e na soso

E dodonu me vakadaberi na bai ena gauna ni suka ni ua se di na mati. Me vaka ni dau laurai vinaka na soso ena gauna e di kina na mati, ena rawarawa vei iko mo digitaka na vanua vinaka me na dabe kina na bai ni qari. Tuvana na bai ni qari ena yasa ni kawakawa (Matai ni kalawa). Vakayagataka e dua nai sivi mo kelikeli kina ka me na vakarawarawataka na nomu vakadabera kina na lalaga ni bai ni qari. O rawa talega ni vakayagataka nai sivi mo vakasavasavataka na vanua oya. Tuvana vakayadudua na tiki ni bai ni qari me yacova ni sa tuvani vata kece (Ka rua kei na Ka tolu ni kalawa). Vakayagataka na *double half-hitch knots* mo vesuka vata na lalaga taucoko me rawa ni kaukauwa vinaka na bai.

Vakasala: Ena taura toka e 2 – 3 na auwa na vakadaberi ni bai ni qari, ia ena vakatau tiko ena levu ni tamata ena tiko rawa me ra veivuke ena tikina oqo.

## Nai kalawa ni kena vakadaberi na bai

1. Ke tiko nai kawakawa, vakadabera e yasana na matai ni lalaga levu ka me na vuki tiko ki na kawakawa na tikina **A**.

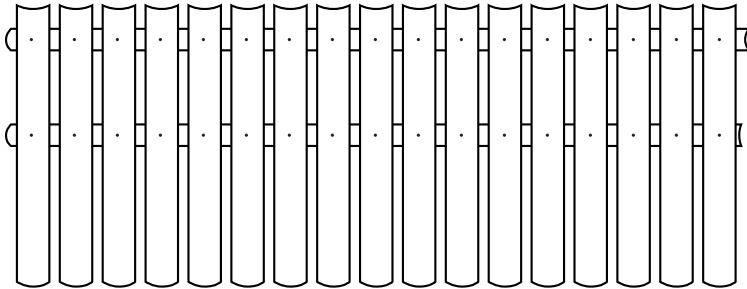

2. Vakaduria vakababa ki na lalaga levu e 6 na lalaga lalai ka me 40 na senitimita na kena veiyawaki.

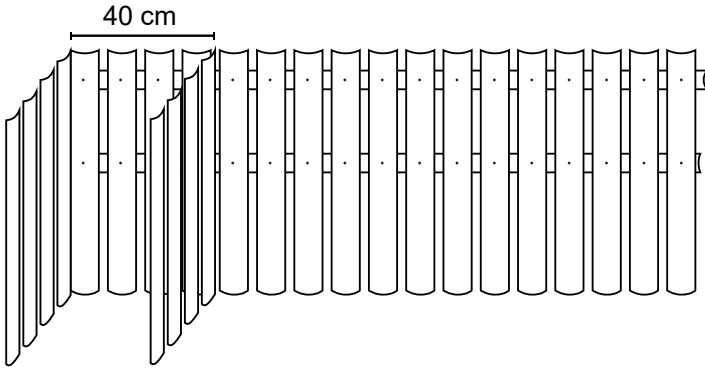

3. Vakadabera nai karua ni lalaga levu mo bulia vinaka kina na bai. Vakayagataka na *double half-hitch knots* mo vesuka vakaukauwa kina na bai ni qari.



4. Biuta e cake nai sogo ni bai, ka vesuka e dua na muana ki nai karua ni lalaga ka yawa mai na kawakawa me rawarawa na kena dolavi.

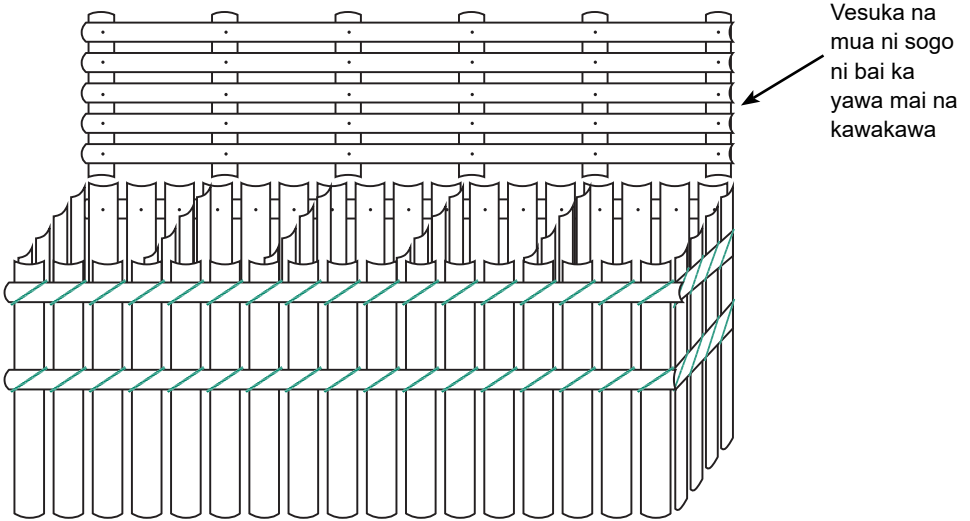

## Bai ni sasabai e uciwai

Kevaka e toka e bati ni wai na bai ni qari, e dodonu me na tara talega e dua na bai me na maroroya ka sabaya laivi na kau kei na benu ena rawa ni ciri sobu mai ena gauna ni ualuvu kei na draki ca. E rawa ni vakayagataki na vovo ni bitu lelevu se kau mo tara kina na bai ni sasabai e uciwai.

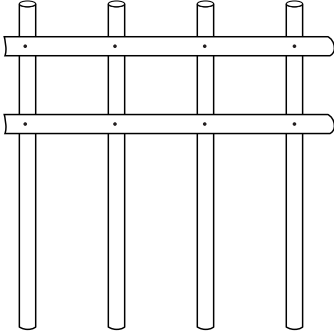

Yaloyalo 9: Na bai ni sasabai e uciwai.

## Vakatawani na bai ni qari

### Nai vakarau ni qari e dodonu me qolivi vakalawa

E sa virikotora na Tabacakacaka ni Qoliqoli ena *Fiji Fisheries Act (cap 158)* ni **tabu ni qolivi na qari ka lailai mai na 12.5 na senitimita na raba ni dakuna se na kena levu**. E bibi me vakamuri na lawa oqo baleta ni ra sega ni rawa ni va kawa o ira na qari lalai. E ra na rawa ga ni va kawa na qari ka sa sivia na 12.5 na senitimita na kedra levu baleta ni oqo na gauna era sa qai matua kina. Oqo na vu ni kena vinakati me ra susugi ga na qari ka sivia mai na 12.5 na senitimita na raba ni dakudra.

✓ Raba ni qari ka levu mai na 12.5 na senitimita

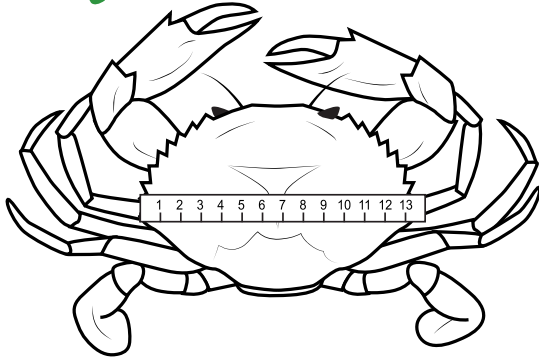

✗ Raba ni qari ka lailai mai na 12.5 na senitimita

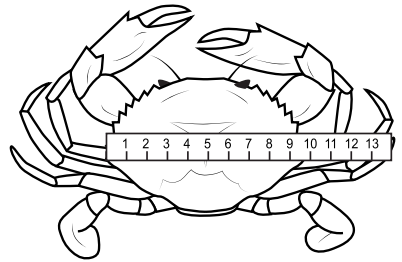

Yaloyalo 10: Qari e vakatabui vakalawa na kena qolivi (matau) kei na qari e rawa ni qolivi (mawi).

## Vakarautaki na levu ni qari

E ka bibi me dau vakarautaki rawa na raba ni daku ni qari ni bera ni ra kau mai me ra mai biu ena loma ni bai. Vakayagataka e dua nai vakarau (*ruler/measuring tape*) ka vakarautaka na daku ni qari mai na tutu ni dakuna ruarua me vaka na kenai yaloyalo ka koto era (Yaloyalo 11).

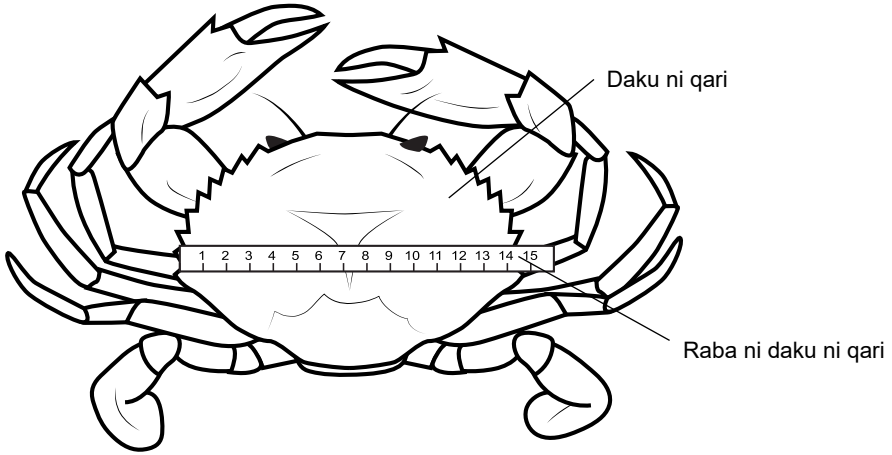

Yaloyalo 11: Nai vakaraitaki ni kena dau vakarautaki vakacava na raba ni qari.

E rawa ni o kauta mai na qari me mai biu ena bai ni ko sa vakadeitaka rawa ni sivia mai na 12.5 na senitimita na raba ni dakuna.

Ni sebera ni ko biuta na qari ena loma ni bai, vakamuraia nai tuvatuva ni kena vakamatautaki na yagodra ena wai ka lailai na kena masima ka vakatalega kina na vakarautaki ni kena bibi.

E dodonu me na vesu tiko na qari (Yaloyalo 19) ni bera ni ko vakarautaka me kua ni kati iko.



## Vakamatautaki na qari ena wai ka lailai na kena masima

Na qari me susugi ena dua na vanua ka tautauvata kei na vanua e a qolivi mai kina. Ia, kevaka o qoli qari mai waitui ka qai mai susugi ira e uciwai se dua na vanua ka via lailai sobu na kena tuituina, e dodonu me na vakamatautaki na yagodra ena vanua koya. Vakatawana e dua na beseni ena wai mai na vanua e a qolivi mai kina ka mo vakatawana ena karua ni beseni na wai mai na vanua ena laki susugi kina. Biuta na qari ena matai ni beseni. Ni oti e 15 na miniti, sovara e dua na bilo wai mai na karua ni beseni ki nai matai ni beseni. Cakava toka oqo me rauta ni oti e 1 – 2 na auwa me yacova ni sa via veiraurau na tuituina ni wai mai na vanua e a qolivi mai kina kei na vanua ena mai susugi kina. Oqo me na vakamatautaki na qari ena vanua vou me mai susugi kina ka me kua talega ni mate vakarawarawa kina.

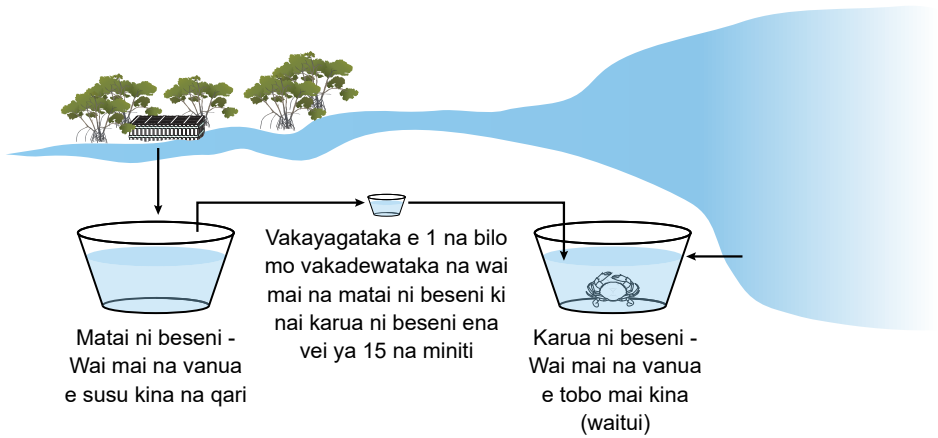

Yaloyalalo 12: Vakamatautaki na qari ena vanua ena laki susugi kina.

## Tauri na kena bibi

Ni oti na kena vakamatautaki na qari ena vanua vou me na mai susugi kina, taura rawa na kena bibi ni bera ni ko biuta e na loma ni bai. E ka bibi talega me na dikevi na levu ni uro/lewe e tiko e yagona me rawa ni ra biu vata o ira na qari era via veivolekati toka na kedra bibi (raica na kalasitaki ni qari ena kenai tuvaki). Vakayagataka e dua na misini ni vakarau bibi (*scale*) mo taura kina na bibi ni qari. E dua na kena vakaraitaki sai koya me ra biu vata ena dua na bai ko ira na qari ka ra sebera ni tawa vakavinaka (50%) ka rauta ni 400 – 500 na karamu<sup>2</sup> na kedra bibi ka rawa ni biu vata ena dua tale na bai ko ira na qari ka 500 – 600 na karamu na kedra bibi. Nanuma ni dua na bai e tiko kina e lima na rumu. Biuta e dua na qari ena dua na rumu (1 na qari: 1 na rumu) me ra kua ni veikakati kina.

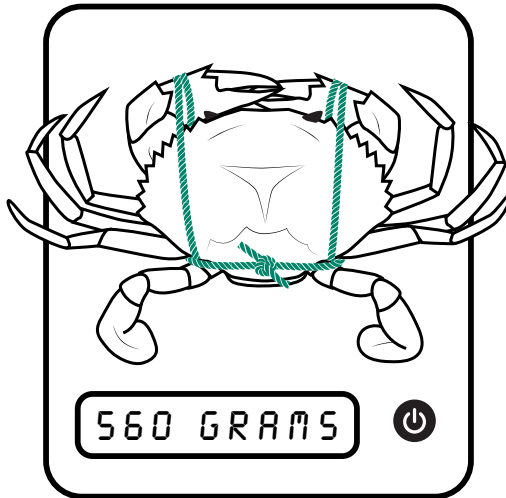

Yaloyalo 13: Tauri na bibi ni qari.

E dodonu me sa na kilai tiko na takete ni bibi e na vinakati me na yacova e dua na qari ni bera ni volitaki. Ni oti e 1 na macawa ni veivakani, me na vakarautaki na bibi ni qari me laurai na veisau e na loma ni 7 na siga. E na rawa ni cakacakataki mai ke na levu ni macawa ena taura me susugi kina na qari me yacova na gauna e sa sotavi kina na takete ni bibi e gadrevi.

---

2 Karamu – Grams (g)

Kenai vakaraitaki: E 550 na karamu na bibi ni qari o a qoliva mai. E gadrevi me yacova na 800 na karamu. Ni oti e dua na macawa ni susugi ni qari, sa tubu na kena bibi ena 50 na karamu ka sa yacova na 600 na karamu na kena bibi taucoko. E kenai balebale ya ni na taura e rauta ni 4 tale na macawa na kena susugi tiko na qari me na qai yacova na bibi e gadrevi.

---

**Matai ni bibi:** Bibi ni qari ena gauna e qolivi mai kina 550 g

---

**Bibi e taketetaki:** Bibi e dodonu me yacova me rawa ni volitaki 800 g

---

**Bibi ni 1 na macawa:** Bibi ni qari ni oti e dua na macawa ni veivakani 600 g

---

Cakacakataka na levu ni bibi e rawati mai na 7 na siga (1 na macawa)

Bibi ni 1 na macawa – Matai ni bibi = **Tubu ni bibi** 600 g – 550 g = 50 g

---

Cakacakataka na levu ni bibi e gadrevi me me rawa ni volitaki

Bibi e taketetaki – Matai ni bibi = **Levu ni bibi e gadrevi** 800 g – 550 g = 250 g

---

Cakacakataka na wiliwili ni macawa me yacovi na bibi e gadrevi

Levu ni bibi e gadrevi ÷ Tubu ni bibi = **Wiliwili ni macawa ni susu qari** 250 g ÷ 50 g = 5 na macawa

---



Rebecca Weeks

## Kena kakana kei na gauna ni veivakani

E vuqa na veimataqali kakana era dau kania na qari ena vanua era bula kina. E wili tiko kina na kaikoso, tikitiki ni ika, na kuita kei na ura. E rawa talega ni ra kania na gacagaca ni ika e siwati mai, oya me musumususu vakalalai qai soli vei ira. Era dau kana draunikau talega na qari ia ena tubu totolo sara na bibi ni qari ke vakani ena lewe ni manumanu tale eso. Vakayagataka ga na vovo ni kakana e vale ka mo kua ni lai qoliva mai na ika lalai me ra vakani kina na qari. Oqo ena rawa ni vakaleqa tale nai wiliwili ni ika e wai.

Era kania tiko na qari e tautauvata ni ono na pasede (6%) ni kedra bibi. E dua na kenai vakaraitaki oqo; ke 1000 na karamu na bibi ni dua na qari, e kenai balebale me 60 na karamu na bibi ni kakana me na vakani kina ena dua na gauna ni nona kana. E dodonu me ra na vakani vakarua na qari ena dua na siga (gauna e lolo mai kina na ua). Era dau biuta na nodra qara me ra vakasaqara na kedra o ira na qari ena gauna e ua levu kina na vanua. E dodonu me nanumi tiko me ra na vakani na qari era tiko ena loma ni bai.

**Bibi ni qari x 0.06 = bibi ni kena kakana**

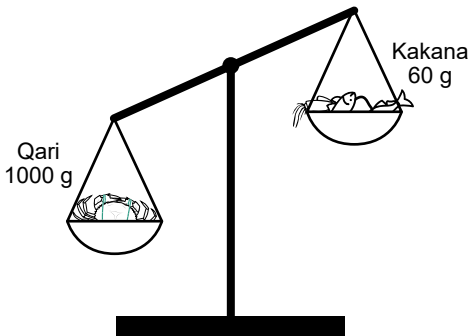

$$1000 \text{ g (bibi ni qari)} \times 0.06 = 60 \text{ g}$$

$$60 \text{ g} \times 2 = 120 \text{ g}$$

Kakana:

Matai ni lolo mai ni ua = 60 g;

Karua ni lolo mai ni ua = 60 g

Yaloyalo 14: E vakaraitaka toka nai vakarau ni levu ni kakana e dodonu me kania e dua na qari.

## Kalositaki ni qari ena kenai tuvaki (tawa se lala)

E dodonu me na dikevi na levu ni lewe/uro e tiko vua e dua na qari ni bera ni biu ena bai se ni bera ni volitaki. Ena duatani na roka ni dua na qari ena gauna e se qai taluva kina na qana makawa. E duidui na dikevi ni tawa se lala ni dua na qari tagane kei na dua na qari yalewa ka dodonu me ra dikevi vakawasoma baleta eso era dau tawa totolo sara mai vei ira na kena vo.

Kevaka o via dikeva na lala se tawa ni dua na qari yalewa, tabaka na tutu ni dakuna ruarua (Yaloyalo 15A). Ena kino e loma se ko na rogoca e dua na rorogo ke lala. Ke qari tagane, tabaka na ketena (Yaloyalo 15B), kevaka e kino e loma, e vakaraitaka tiko ya ni lala na qari ka dodonu me susugi me rawa ni tawa.

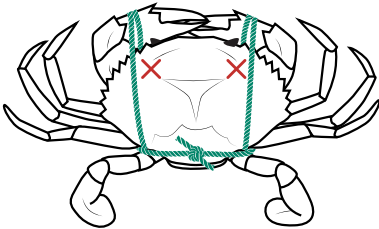

A. Dikevi ni tawa/lala ni qari yalewa

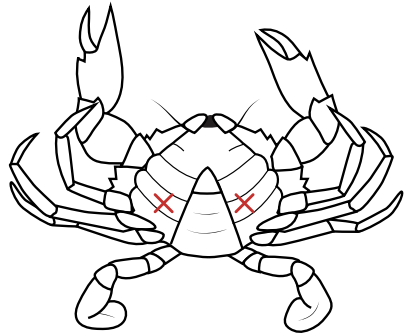

B. Dikevi ni tawa/lala ni qari tagane

Yaloyalo 15: Dikevi ni uro/lewe ni qari.

Ena gauna e sa toso tiko kina na veivakani kei na susu qari, toboka mai e dua na qari mai na loma ni bai ka taura matua na batina e na mata ni dua na cina serau (rawa ni cina livaliva se cina ni nunu). Ena laurai vinaka na vanua tawa kei na vanua lala, kevaka e buto na yasa ni batini qari ka dua e kenai balebale ni sa tawa na qari.



Apenisa Maracava

Kevaka o sega ni raica vinaka na duidui ni vanua tawa kei na vanua lala ena batina se sa loaloa vakadua, e kenai balebale ni sa tawa sara tu ga na qari.

Kevaka e se lala tiko na qari, o na rawa ni raica na kena duidui baleta ena curu basikata mai na qana na rarama ni cina.

E sa rawa ni ra toboki mai na qari ena loma ni bai ka volitaki sara ena gauna era sa tawa vinaka kina. E rawa ni qai vakatawani tale na bai ni qari.

## Toboki na qari mai na bai

Ena gauna e sa levu mai na 14.5 na senitimita na raba ni daku ni qari ka sa sivia e 900 na karamu na kena bibi, e sa rawa ni toboki me volitaki. E dodonu mo na vakarautaka toka eso nai yaya ena gauna o sa na toboka mai kina na qari e loma ni bai.

E wili tiko kina:

- ▶ e dua na kau balavu;
- ▶ na wa me vesu kina na qari;
- ▶ e dua na misini ni vakarau me na tauri kina na kena bibi; kei na
- ▶ dua na beseni waitui me rawa ni vakasavasavataki kina na qari.

E dodonu me na toboki mai vakamatau na qari me kua ni yali se kabeti e dua na nonai qasiqasi se qaqaalo.

**Toboki na qari ni di na mati:** Toboka na tutu ni qari e muri ka laveta cake mai vakamalua. Me vuki tani mai vei iko na batina ka mo qarauna talega me kua ni kati iko na qari.

**Toboki na qari ni ua levu:** Vakayagataka na lawa se taraki mo toboka na qari ena gauna e sinai tu kina na bai ena wai.

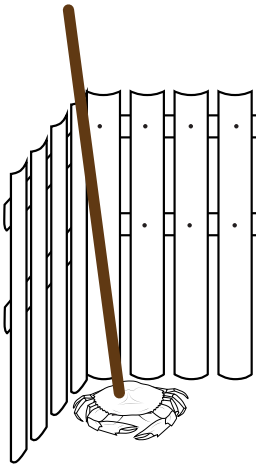

Ena vuni toka na qari ena tutu ni bai ena gauna e di kina na mati. O rawa ni vakayagataka e dua na kau mo vaqara na vanua e vuni toka kina. Na gauna o sa kunea kina na qari, vakayagataka na kau mo tabaka kina na dakuna. Vakayagataka na ligamu mo vakamuraia sobu kina na kau, tabaka na daku ni qari, taura vinaka na nonai qaloqalo ka laveta cake mai na qari mai na loma ni bai.

Yaloyalo 16: E vakaraitaki tiko e cake nai tobotobo ni qari mai na loma ni bai ena gauna ni di ni mati.



Vakatawana tale na bai ni qari ena gauna e sa lala kina me rawa ni toso tikoga na susu qari. Nanuma tiko me sivia na 12.5 na senitimita na raba ni daku ni qari o na biuta e loma ni bai.

**Kakua ni qoliva mai na qari bukete (vakayaloka)** baleta ena solia vua na gauna me na va kawa kina. E kenai balebale ni na levu tikoga na qari ke o sega ni kauta mai na qari ka sa vakayaloka tu.

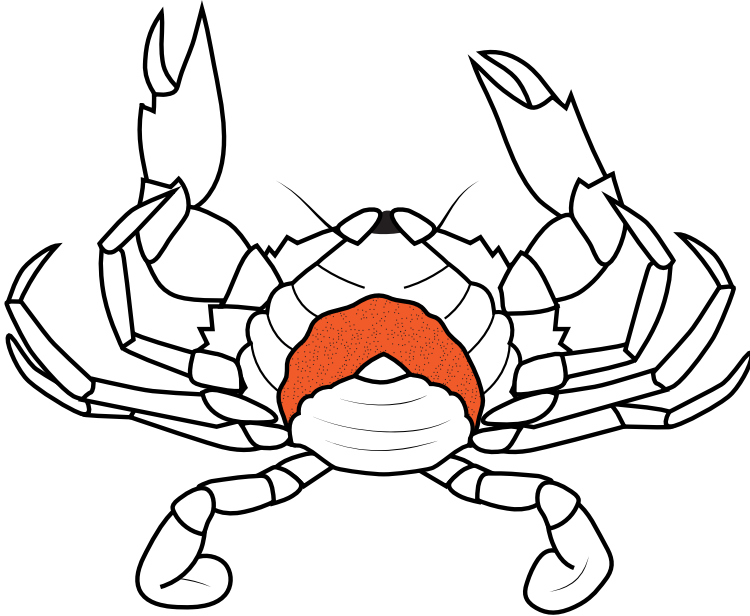

Yaloyalo 17: E dua na qari yalewa ka sa vakayaloka tu.

## Nai vesuvesu matau ni qari

Na qari e dodonu me bula tiko ka tiko taucoko na tiki ni yagona ena gauna e volitaki kina.

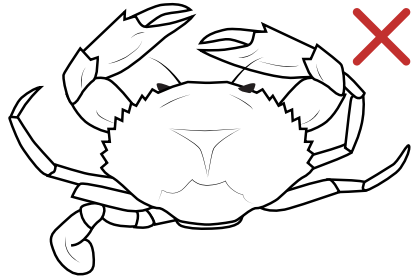
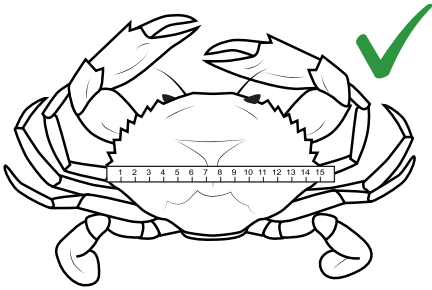

Yaloyalo 18: E dua na qari e taucoko tu na yagona (mawi) kei na dua na qari sa yali eso na tiki ni yagona (matau).

Vakayagataka e dua na wa (*twine/raffia*) mo vesuka matua kina na qari ka qai tonia tu ena dua na beseni waitui me rauta e 2 – 3 na miniti me rawa ni vakasavasavataki vakavinaka kina na qari.

Tuvana vakamatau e loma ni kateni se ketekete na qari ka sa vesu oti. Me toka e ra na nonai qaloqalo. Ni ko sa tuvana oti na qari, ubia na kateni se ketekete ena draunikau se dua nai sulu suasua me kua ni mamaca na qari era tiko e loma. Kevaka e balavu nai lakolako ni lai volitaki qari, sovara vakalalai na waitui ena dela ni qari ena vei 2 – 3 na auwa. Kevaka e taura e dua na siga na nona bera o koya e mai volia na qari, tonia na qari ena loma ni dua na beseni waitui me rauta ni 1 na auwa ka qai ubia ena dua nai sulu suasua me rawa ni suasua tikoga na qari.



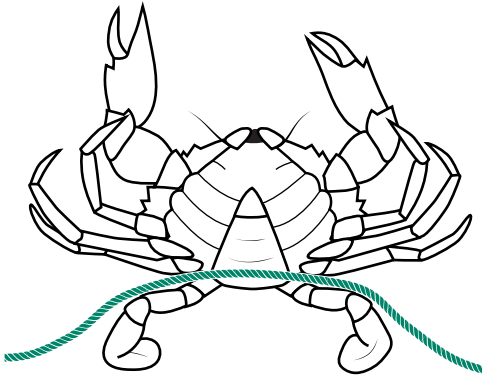

**Matai ni kalawa:**

Biuta na wa ena boto ni nonai qaloqalo ka dreta na mua ni wa ruarua me curu cake ena maliwa ni nonai qaloqalo kei na ka tolu ni yavana.

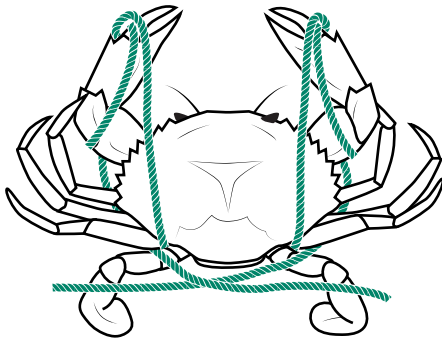

**Karua ni kalawa:**

Vukica na qari ka waviviga vakarua na mua ni dali ena batina ruarua ka kauta lesu tale mai ki na nonai qaloqalo.

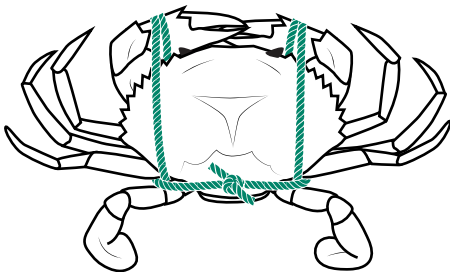

**Katolu ni kalawa:**

Dreta cake mai na dali mai na nonai qaloqalo ka vesuka.

## Dikevi na rawa ka ni bisinisi

---

E bibi mo na raica matua tiko na toso ni bisinisi ni susu qari me laurai ke sa bau tosoya cake na rawa ka ena loma ni vuvale.

### Vakamumuri (vakasokomuni tukutuku)

E rawa ni ko vakayagataka eso nai tukutuku oqo mo vakamura kina na toso ni bisinisi:

- ▶ E vica nai wiliwili kece ni qari ko sa toboka mai kei na kedra lelevu?
- ▶ E vica na qari e a mate e loma ni bai, kei na cava na vuni nodra mate?
- ▶ E vakacava soti na dede ni gauna era a susu tu kina na qari me ra qai yacova na bibi kei na lelevu ni qari e gadrevi?
- ▶ E vica na qari o a volitaka kei na vica nai lavo ko rawata mai kina?
- ▶ Taura nai tukutuku ni duidui ni sau ni qari ke volitaki ena makete se kivei so tale na dau voli qari.
- ▶ Nai tukutuku kece ni ilavo e vakayagataka ena veika me baleta na cicivaki ni bisinisi (sau ni vodovodo, yaya me vakavinakataki kina na bai kei na so tale). E vica kece nai lavo ko a vakayagataka ena veika oqo?

### Nai walewale ni kena vakatulewataki vakamatau na bisinisi

- ▶ Maroro ka qaravi vakavinaka na bai ni qari me kua soti ni vakasabusabutaki na vakayagataka ni ilavo;
- ▶ Vuki sikova tiko na bai me vakarawarawataka na kena maroro;
- ▶ Tosoi cake nai wiliwili ni bai ni qari;
- ▶ Qaravi vakavinaka nai tavi ni susu qari me vakalailaitaka na nodra mate na qari;
- ▶ Tosoi cake nai wiliwili ni qari e rawa ni volitaki (vakalevulevui vakavinaka ka tiko taucoko na veitiki ni yagona);
- ▶ Vakatawana vakawasoma na bai ni qari ena gauna era sa volitaki kina.

## Nai vakaraitaki ni rawa ka

Ena toso vinaka na bisinisi ke o qarava vakavinaka nai tavi ni kena susugi na qari. Ena vakavuna talega na sotavi ni nodra gagadre na dau voli qari ka ra dau volia ga na qari tawa vinaka ka tiko e cake na kenai tuvaki.

Ena gadrevi me na sotavi tiko na nodra gagadre na dau volivoli. Ena gauna e dau volitaki qari kina e dua na vale ni kana, e ra na gadreva me ra kania na qari tawa vinaka ko ira na dau lai kana kina. Oqo e dua na kenai vakaraitaki ni na vuki volivoli tikoga vei iko o koya nai taukei ni vale ni kana baleta na qari ko vakarautaka, e qari tawa vinaka ka tiko e cake na kenai tuvaki.



Yashika Nand/WCS

## E so nai vakaraitaki ni vakamuri vakamalua na susu ni qari (vakasokomuni tukutuku)

iVola ni susu qari

Sebera ni volitaki		Tawa ni qari																	
		Bibi (g)																	
Macawa 3		Raba ni dakuna (cm)																	
		Tawa ni qari																	
Macawa 2		Bibi (g)																	
		Raba ni dakuna (cm)																	
Macawa 1		Tawa ni qari																	
		Bibi (g)																	
Macawa 1		Raba ni dakuna (cm)																	
		Bibi ni qari e gadrevi (g)		800		900		850		850		850		900		950			
Qari e tobo mai		Tawa ni qari		V		S		S		S		V		L		V			
		Bibi (g)		400		530		430		425		440		580		605		677	
		Raba ni dakuna (cm)		13.5		14		13		13.7		14.2		15.2		16		17	
		Tagane/Yalewa		T		T		Y		T		T		T		Y		Y	
		Rumu		1		1		2		3		4		2		1		2	
		Naba ni qari		A		B		A		A		A		B		C		C	
		Tiki ni siga		01/05/2021		01/05/2021		01/05/2021		02/05/2021		02/05/2021		02/05/2021		02/05/2021		02/05/2021	
				01/05/2021		01/05/2021		01/05/2021		02/05/2021		02/05/2021		02/05/2021		02/05/2021		02/05/2021	
				01/05/2021		01/05/2021		01/05/2021		02/05/2021		02/05/2021		02/05/2021		02/05/2021		02/05/2021	
				01/05/2021		01/05/2021		01/05/2021		02/05/2021		02/05/2021		02/05/2021		02/05/2021		02/05/2021	

Tawa ni qari (Iewena): L=lailai mai na veimama; V=veimama; S=Sivia na veimama; T=Tawa (Sinai); M=Mate

Tagane/Yalewa: T=tagane; Y=Yalewa

### iTuvatuva ni veivakani (Feeding records)

Tiki ni siga	Gauna	Bai/Rumu	Yaca
20/06/2021	4 a.m.	A1-5, B1-5, C1-5	Mere
20/06/2021	4.45 p.m.	A1-5, B1-5, C1-5	Vili
21/06/2021	4.15 a.m.	A1-5, B1-5, C1-5, D1-5	Mere
21/06/2021	5 p.m.	A1-5, B1-5, C1-5, D1-5	Vili

### Volitaki ni qari kei na ituvatuva ni vakayagataki ni ilavo

Tiki ni siga	Vakamacala	Nai lavo e vakayagataki	Nai lavo e rawati	Kena levu taucoko	Walewale ni veisaumi	So tale
03/06/2021	Volitaki: 3 x 900 g + 2 x 1100 g Qari #: 1, 3, 5, 7, 8		\$ 180.00	\$ 180.00	MyCash	Makete
18/06/2021	Volitaki: 2 x 1000 g Qari #: 15, 24		\$ 80.00	\$ 260.00	Vakailavo	Dau volivolitaki
18/06/2021	Vodovodo ni basi	\$ 4.00		\$ 256.00	Vakailavo	
29/06/2021	Vakavinakataki na bai: B3, B4, B5	\$ 2.50		\$ 253.50	M-Paisa	
30/06/2021	Volitaki: 1 x 900 g + 3 x 1100 g Qari #: 2, 4, 9, 10		\$ 200.00	\$ 453.50	Vakailavo	Makete
30/06/2021	Vodovodo ni basi	\$ 6.00		\$ 447.50	Vakailavo	

WALEWALE NI VEISAUMI: Vakailavo; M-Paisa; MyCash







E a tauyavutaki na Wildlife Conservation Society (WCS) ena 1895 ka taqomaka na veika bula kei na veivanua era bula kina. E vakayagataka nai tukutuku e rawa mai na vakadidike kei na vuli me vukea na kena vakayagataki, vakatulewataki vakamatau, maroro ka vaka talega kina na kena vakamareqeti na iyaubula ena loma ni 60 na veimatani.

Na WCS Fiji Country Program (WCS Fiji) e tiki ni Melanisia Program ka vukea sara vakalevu na kena taqomaki na iyaubula e vanua vaka talega kina na iyaubula e wai. E a tekivu na nodratou veiqaravi e Viti e na yabaki 2001. Nai soqosoqo e cakacaka vata kei ira na lewenivanua e na kena bucini nai tuvatuva ni kena vakayagataki vakamatau na iyaubula kei na nodra vakatoroicaketaki na lewe ni vanua ka ra oka vata e na Vatu-i-Ra Seascape, ka wili tiko kina na yasana ko Bua, Ra, Tailevu kei Lomaiviti.



Wildlife Conservation Society Fiji Country Program  
11 Ma'afu Street, Suva, Fiji  
(679) 331 5174  
[infofiji@wcs.org](mailto:infofiji@wcs.org)  
[fiji.wcs.org](http://fiji.wcs.org)

Tabaki ena pepa sa vakayagataki oti (100% recycled paper)